

N 70 CDR1500N KOMPAKTDAMPFGARER C15DR00N0 EDELSTAHL

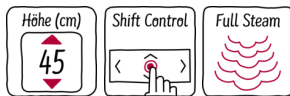

Compact-Einbau-Dampfgargerät - für großen Genuß und gesunde Ernährung auf kleinstem Raum

- ✓ Dampfgaren mit Neff - großer Genuß und gesunde Ernährung.
- ✓ ShiftControl - schnelle Navigation durch die Menüs und einfache Bedienung über das TFT-Display.
- ✓ Klapptür mit Dämpfung beim Öffnen und Schließen.

Ausstattung

Technische Daten

Frontfarbe : Edelstahl
 Bauform : Eingebaut
 Nischenmaße (H x B x T) (mm) : 450-455 x 560-568 x 550
 Abmessungen des Gerätes (mm) : 455 x 596 x 548
 Abmessungen des verpackten Gerätes (mm) : 530 x 655 x 685
 Material der Blende : Edelstahl
 Material der Tür : Glas
 Nettogewicht (kg) : 24,188
 Approbationszertifikate : CE, VDE
 Länge Anschlusskabel (cm) : 150
 EAN-Nummer : 4242004235552
 Absicherung (A) : 10
 Spannung (V) : 220-240
 Frequenz (Hz) : 50; 60
 Steckerart : Schuko-/Gardy.m.Erdung
 Approbationszertifikate : CE, VDE



4 242004 235552

Sonderzubehör

Z11GT10X3 : Glasbräter, 5,4l , Z11SZ00X0 : Montageset ,
 Z13CU30X0 : Dampfbehälter ungelocht, Größe S , Z13CU31X0 :
 Dampfbehälter gelocht, Größe S , Z13CU40X0 : Dampfbehälter,
 ungelocht, Größe L , Z13CU41X0 : Dampfbehälter, gelocht, Größe
 L , Z13CV05S0 : Verblendeleiste für Sockel , Z13CV06S0 : Dekorleiste ,
 Z1665X0 : Porzellan-Behälter-GN1/3-ungelocht , Z1685X0 :
 Porzellan-Behälter-GN2/3-ungelocht , Z18D45X0 : Kochbuch ,
 Z99RX70X0 : Anschlusskabel 3m

N 70

CDR1500N

KOMPAKTDAMPFGARER

C15DR00N0 EDELSTAHL

Ausstattung

Backofentyp und Heizart

- CDR1500N Kompaktdampfgarer mit 4 Beheizungsarten: Dampfgarstufe, Regenerieren, Gären, Auftauen
- Elektronische Temperaturregelung von 30 °C - 100 °C
- Profilgriff
- Klapptür, SoftClose, SoftOpening
- Garraumvolumen: 38 l

Design

- 2,5" - TFT-Farb- und Text-Display mit Shift-Control Steuerung
- Edelstahl
- Rippenbackrohr

Reinigung

- Vollglas-Innentür

Komfort

- Automatikprogramme
- Anzahl Automatik-Programme: 20 Stck
- Wassertank mit 1.3 l
- Leeranzeige Wassertank
- EasyClock
- Rundleuchte
- Kühlgebläse
- Infotaste
- Zusatzfunktionen:
 - Automatisches Entkalkungsprogramm
 - Automatischer Siedepunktgleich
- Temperaturvorschlag
- Ist-Temperaturkontrolle
- Optische Aufheizkontrolle
- Automatikprogramme
- Interne Dampferzeugung

Zubehör

- 1 x Dampfbehälter, gelocht, Größe L, 1 x Dampfbehälter, ungelocht, Größe L, 1 x Schwamm

Umwelt und Sicherheit

- Individuell einstellbare Kindersicherung
- Automatische Sicherheitsabschaltung
- Starttaste
- Türkontaktschalter

Technische Info:

- Länge Netzkabel: 150 cm
- Gesamtanschlusswert Elektro: 1.75 kW
- Gerätemaße (HxBxT): 455 x 596 x 548 mm
- Nischenmaße (HxBxT): 455 mm x 560 mm x 550 mm
- „Maße und Einbauhinweise zu diesem Gerät gemäß technischer Zeichnung beachten“

N 70 CDR1500N KOMPAKTDAMPFGARER C15DR00N0 EDELSTAHL

Maßzeichnungen

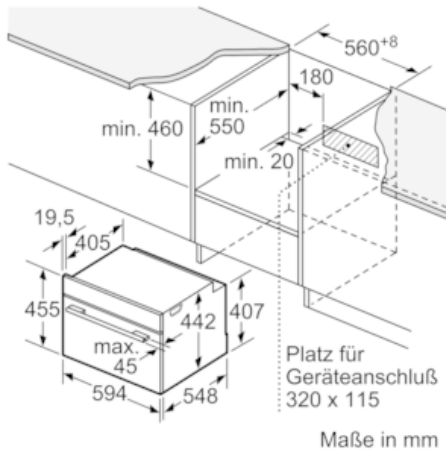

Einbau mit einem Kochfeld.

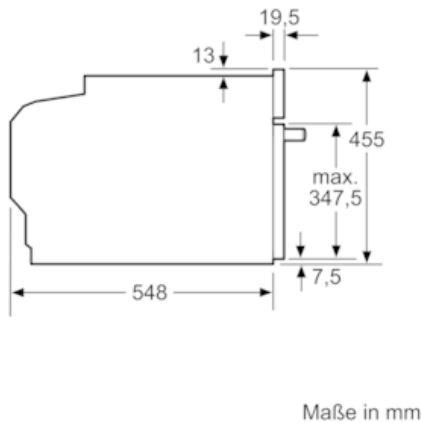
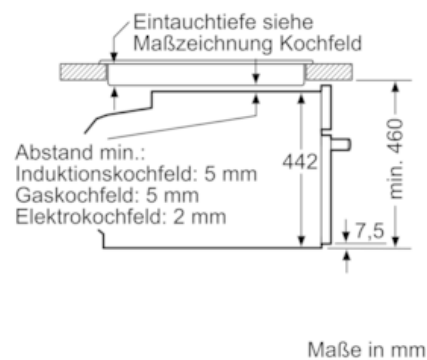

Wird das Kompaktgerät unter einem Kochfeld eingebaut, muss folgende Arbeitsplattenstärke (ggf. inkl. Unterkonstruktion) beachtet werden.

Kochfeld-Typ	min. Arbeitsplattenstärke	
	aufgesetzt	flächenbündig
Induktionskochfeld	42 mm	43 mm
Vollflächen-Induktionskochfeld	52 mm	53 mm
Gaskochfeld	32 mm	43 mm
Elektrokochfeld	32 mm	35 mm

